

Zubehör M23 Signal

Abschlusssteckverbindergehäuse

Artikelnummer 710500000

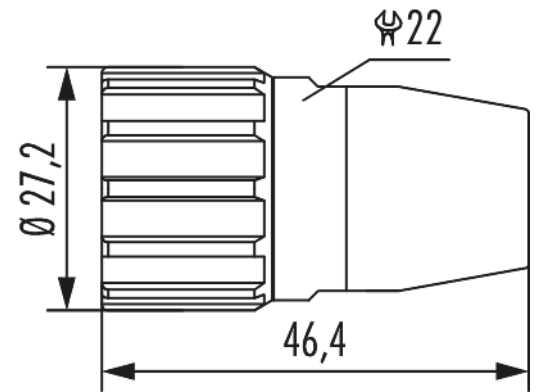

Technische Daten

Farbe	silber hell (vernickelt)
Form	rund
Funktion	Adapter
Geeignet für	M23 Signal
Material Dichtungen/O-Ringe	NBR
Temperaturbereich	-40°C bis +125°C
Verriegelungsart	Verschrauben

Zubehör M23 Signal

Abschlusssteckverbindergehäuse

Artikelnummer 7105000000

Kaufmännische Daten

Verpackungseinheit	25
EAN-Code	4033878502853
Gewicht (Stammdaten)	0,0598 kg
ETIM 7	EC002314
ETIM 8	EC002314
ETIM 9	EC002314
eCl@ss 10.1	27440223
Zolltarifnummer	85366990

Notiz: